

**UPOZORNĚNÍ!**

PEČLIVĚ SI PŘED POUŽITÍM VRTÁKU PŘEČTĚTE TYTO POKYNY, ABYSTE SE DOZVĚDELI  
JAK SPRÁVNĚ ZAŘÍZENÍ POUŽÍVAT.

POKUD BUDETE MÍT OTÁZKY OBRAŤTE SE NA NÁŠ AUTORIZOVANÝ SERVIS.  
NEZAČÍNEJTE PRACOVAT BEZ PŘEČTENÍ A PŘESNÉHO POCHOPENÍ POKYŇŮ.  
TYTO POKYNY USCHOVEJTE.

**NÁVOD K OBSLUZE  
MOTOROVÉHO PŮDNÍHO VRTÁKU  
VERZE CZ 02/2013  
'PŘÍRUČKA'**

**MOTOROVÝ PŮDNÍ VRTÁK**

**MODELY:**

HL490A

HL490A-2

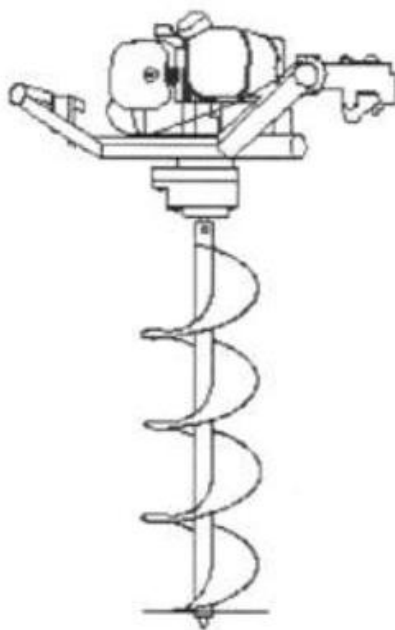

**Dodavatel:**

**M.A.T.A CZECH s.r.o**

Radlická 2485/103

150 00 Praha 5

Česká republika

Tel.: 00420 251 556 893

**Autorizovaný servis CZ:**

PM servis

Na barikádách 670

196 00 PRAHA 9

Tel.: 00420 777 30 20 60

**Autorizovaný servis SK:**

KAINZ TESLA SERVICE

Galvaniho ul. 2/A

821 04 Bratislava

Tel.: 00421 2 434 11 060

**Pokud máte nějaké dotazy, obraťte se prosím na servis nebo kancelář**

*Produkt je určen pro spotřebitele*

DĚKUJEME VÁM ZA ZAKOUPENÍ TOHOTO VRTÁKU!

NÁVOD K OBSLUZE BYL VYVINUTÝ PRO POCHOPENÍ PRINCIPŮ PROVOZU A SKLADOVÁNÍ ZAŘÍZENÍ.

PŘED PRVNÍM POUŽITÍM VRTÁKU SI NEJPRVE PŘEČTĚTE NÁVOD.

**OBSAH NÁVODU:**

<b>A.</b>	<b>ZASADY BEZPEČNOSTI A PŘEDBĚŽNÁ OPATŘENÍ</b>	<b>2</b>
<b>B.</b>	<b>SPECIFIKACE</b>	<b>5</b>
<b>C.</b>	<b>PŘED POUŽITÍM</b>	<b>6</b>
<b>D.</b>	<b>MOTOR</b>	<b>7</b>
<b>E.</b>	<b>ÚDRŽBA A SKLADOVÁNÍ</b>	<b>10</b>
<b>F.</b>	<b>ZÁRUČNÍ LIST A KONTAKTY</b>	<b>12</b>

## A. BEZPEČNOST

POZORNĚ SI PŘEČTĚTE POKYNY PŘED ZAHÁJENÍM PRÁCE.

Předběžná opatření před zpuštěním zařízení:

### OBLEČENÍ:

1. NOŠTE OBLEČENÍ S DLOUHÝMI RUKÁVY A DLOUHÉ KALHOTY
2. NENOSTE VOLNÝ ODĚV
3. POUŽÍVEJTE OCHRANU OČÍ
4. POUŽÍVEJTE POKRÝVKY HLAVY (ČÁPKA, HELMA)
5. POUŽÍVEJTE OCHRANNÉ BOTY S DEZÉNEM, ABY SE ZABRÁNILO UKLOUZNUTÍ
6. POUŽÍVEJTE OCHRANU UŠÍ (OCHRANNÉ NÁUŠNÍKY, KRYTKY UŠÍ)

Piktogramy:



POZOR: Přečtěte si prosím návod



POZOR: Dbejte, aby byli osoby v bezpečné vzdálenosti



POZOR: Dbejte, aby kolemjdoucí byli v dostatečné vzdálenosti. Příklad obsahuje pohyblivé části.



POZOR: Nepoužívejte v uzavřených prostorech.



POZOR: Horký povrch



POZOR: Před uvedením do provozu vypněte motor a odpojte zapalovací svíčky.



POZOR: Nikdy nedoplňujte palivo pokud je motor nastartovaný.



POZOR: Noste ochranné pomůcky

## **OCHRANA ŽIVOTNÍHO PROSTŘEDÍ**

1. Pracujte s přestávkami
2. NEPOUŽÍVEJTE zařízení během deště.
3. NEPOUŽÍVEJTE vrták v uzavřených prostorách a slabo větraných místech. VÝFUKOVÉ PLYNY JSOU JEDOVATÉ

## **BEZPEČNOST**

1. Nekuřte ani nepoužívejte otevřený oheň při práci s vrtákem.
2. Nepracujte s poškozeným nebo odšroubovaným víkem nádrže.
3. V případě polítky zařízení při doplňování paliva před startem otřete polítky části.
4. Zajistěte bezpečnou vzdálenost od zdroje paliva (min. 3m), když zařízení startujete.
5. Držte hořlavé látky dále od výfuku a výfukového potrubí.
6. Skladujte palivo pouze v nádobách na to určených a dobře větraných prostorách.
7. Držte kolemstojící v bezpečné vzdálenosti.
8. Neopírejte se o zařízení.

## **KONTROLA PŘED SPUŠTĚNÍM**

1. Ujistěte se, že všechny součástky a šrouby jsou bezpečně utaženy. Pokud nejsou utáhněte.
2. Ujistěte se, že střížné čepele jsou dobře uloženy. Ujistěte se, že nejsou poškozeny, zlomeny, ohnuty. NIKDY nepoužívejte vrták pokud je poškozen.
3. Používejte pouze originální příslušenství a náhradní díly.

## **BEZPEČNOSTNÍ OPATŘENÍ PŘI POUŽÍVÁNÍ**

1. Dbejte aby ostatní osoby, nebo zvířata byli ve vzdálenosti min. 5m od vašeho pracovního prostoru. Je NEBEZPEČNÉ pro zvířata, nebo děti pohybovat se v blízkosti spuštěného zařízení.
2. Buďte opatrní při vrtání, pokud vrtáte v půdě s kamennou strukturou může se otáčet v protisměru hodinových ručiček.
3. POUŽÍVEJTE vrták pouze VERTIKÁLNĚ.
4. Vypněte přístroj, pokud se jiné osoby pohybují v blízkosti vašeho pracovního prostoru (méně jak 5 m). Ujistěte se, že nikdo nestojí přímo před vrtákem!
5. Vždy vypněte přístroj při změně pozice nebo přerušení práce.
6. NEDOVOLTE DĚTEM, nebo nekvalifikovaným osobám práci s vrtákem.
7. NEDOTÝKEJTE se rotujícího vrtáku.
8. Během pokládání zařízení na zem se ujistěte, že vrták již nerotuje.
9. Při hlubokém vrtání, práci ukončujte v několika fázích NIKDY neukončujte práci NAJEDNOU.
10. Před čištěním vrtáku vypněte zařízení a počkejte, dokud vrták dorotuje.
11. NEPOUŽÍVEJTE vrták na svazích o sklonu více jak 15°.
12. DBEJTE, aby výfukové potrubí nebylo nasměřované přímo na překážku.
13. Držte pevně rukojeť vrtáku při pokládání na zem.

## **BEZPEČNOSTNÍ OPATŘENÍ PO POUŽITÍ**

1. Před čištěním, nebo servisem vrtáku VŽDY zastavte motor a vyndejte zapalovací svíčky a nechte vychladnout
2. Před uskladněním tohoto přístroje důkladně vyčistěte znečištěným palivem, olejem. Očistěte vrták od země.

SKLADUJTE na suchém větraném místě, NIKDY v blízkosti hořlavých materiálů.

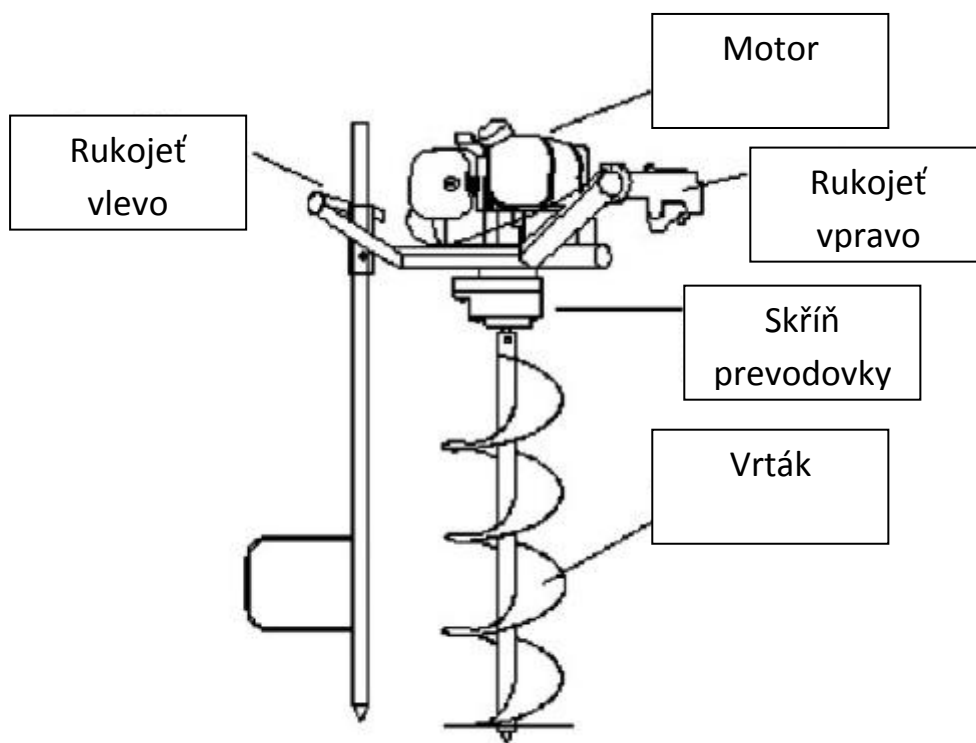

## B. Specifikace:

<b>MODEL:</b>	<b>HL490A</b>	<b>HL490A-2</b>
MOTOR:	1E44F-5	1E44F-5
KAPACITA:	52 cm <sup>3</sup>	52 cm <sup>3</sup>
TYP:	2-taktní	2-taktní
CHLAZENÍ:	vzduchem	vzduchem
VÝKON:	2,24KM/1.65 kW	2,48KM/1.82 kW
NOM. OTÁČKY:	3000/min	3000/min
MAX. OTÁČKY:	6500/min	6500/min
POMĚR:	1 : 35	1 : 37
HMOTNOST:	12.3/13.1/14.0 kg	12.9/13.6/14.5 kg
ROZMĚRY:	700/360/1260mm	960/400/850 mm
MÍCHÁNÍ	1 : 25	1 : 25
VIBRACE	12.12 m/s	13.12 m/s

Vrtáky pro průměr vrtání 100mm, 150mm.  
Nebo 200 mm.

### c. PŘED POUŽITÍM

1. Zkontrolujte všechny součástky. Hlavně svíčku.
2. Zkontrolujte přívod vzduchu (FILTR) zda není znečištěný nebo ucpaný. Pokud ano, může to způsobit přehřátí a větší spotřebu.
3. Zkontrolujte hladinu oleje ve skříni převodovky (Obr.)

### VÝMĚNA OLEJE

1. Vyměňte olej po prvních 50 hodinách práce a následně každých 100 hodin práce.  
Vyměňte olej i v případě, že skříň převodovky je soustavně horká.
2. V zařízení je 250 ml oleje (SAE 80-90).

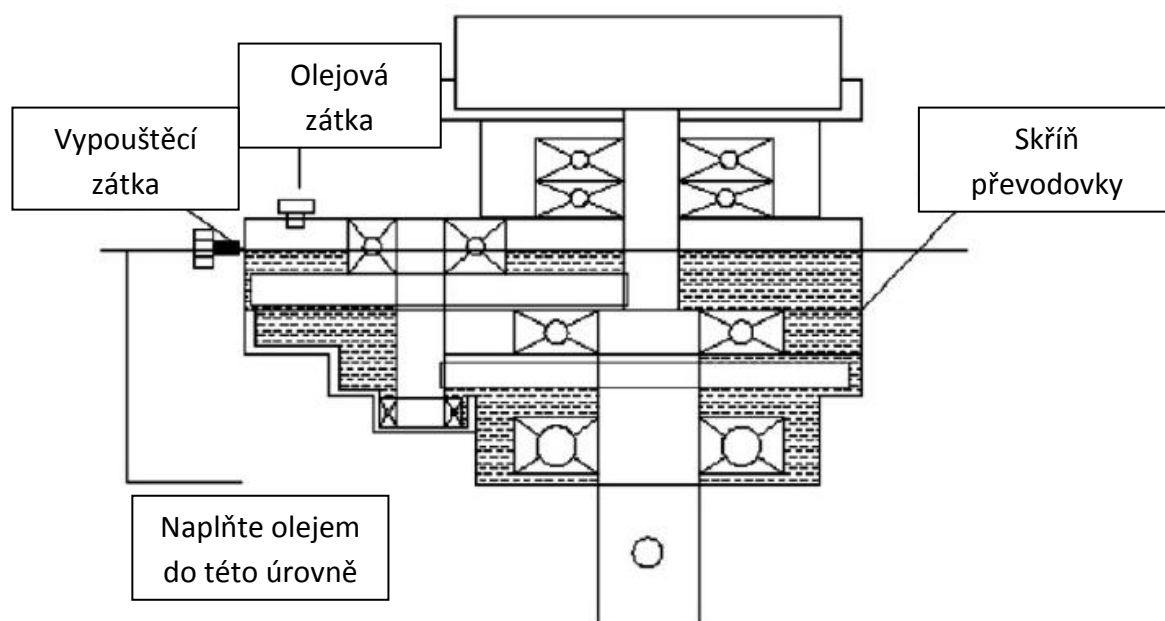

## D. MOTOR

### PŘÍPRAVA PŘED SPUŠTĚNÍM MOTORU

Naplňte palivovou nádrž směsí bezolovnatého benzínu 95 a motorového oleje pro dvoutaktní vzduchem chlazené motory v poměru 25 : 1.

#### **POZNÁMKA**

Pokud používáte nevhodné směsi, nebo nedodržíte uvedený poměr míchání může se motor poškodit a ztratit tak záruku.

#### **Kabel regulátoru urychlovače: (Obr.2)**

Upravte pásmo povolování kabelu urychlovače, na rozmezí 1 a 2 mm

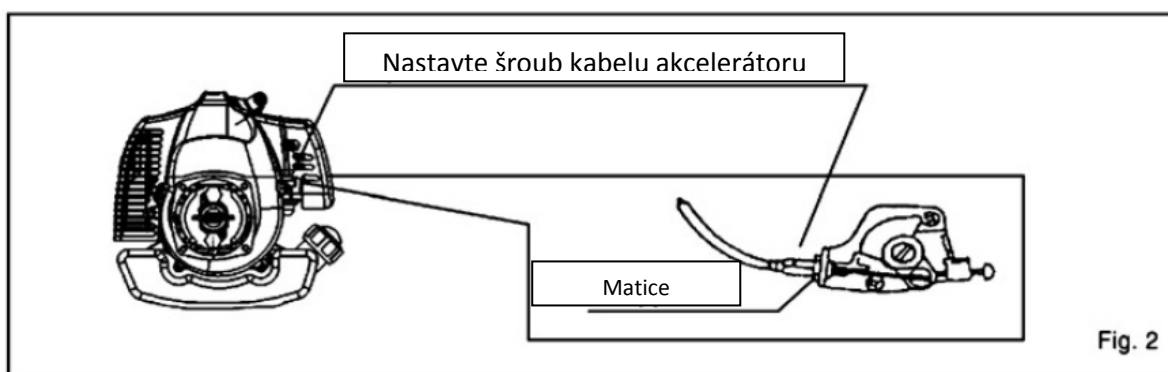

### START

1. Otočte hlavní spínač do výchozí polohy.
2. Stiskněte škrtkovací páku a posuňte páku středního zrychlení plynu ve směru šipek. (Obr. 3)
3. Pusťte škrtkovací páku a páka středního zrychlení zůstane na pozici, můžete přejít k nastartování motoru.

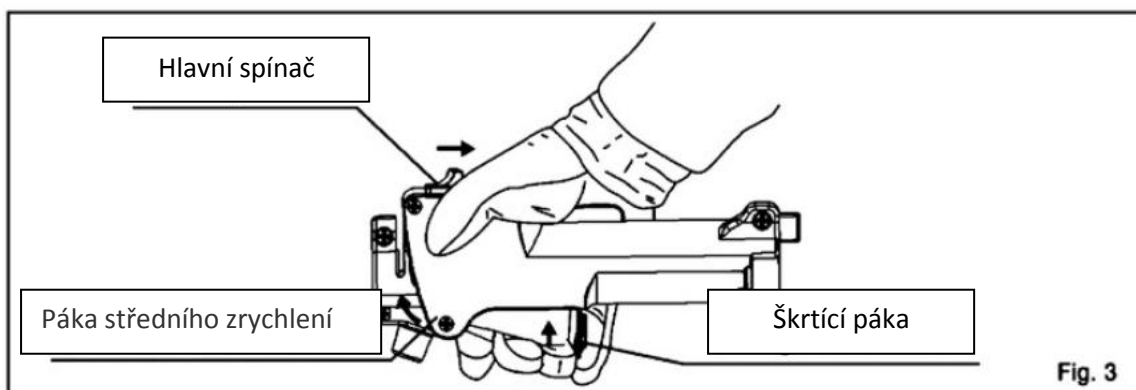

4. Stiskněte palivovou pumpu několikrát (min. 10) kvůli napumpování paliva a bezproblémovému startu. (Obr.4)
5. Otočte páku vzduchu do uzavřené polohy. Když bude palivo připravené a motor zahřátý otočte páku do otevřené polohy. (Obr.5)
6. Uchopte startovací ovladač a silně jej zatáhněte. (Obr.6)
7. Po nastartování sledujte kondici motoru a pomalu posuňte páku akcelérátoru do otevřené polohy.
8. Po nastartování lehce uchopte škrtící páku a uvolněte jí. Motor poběží na minimu.

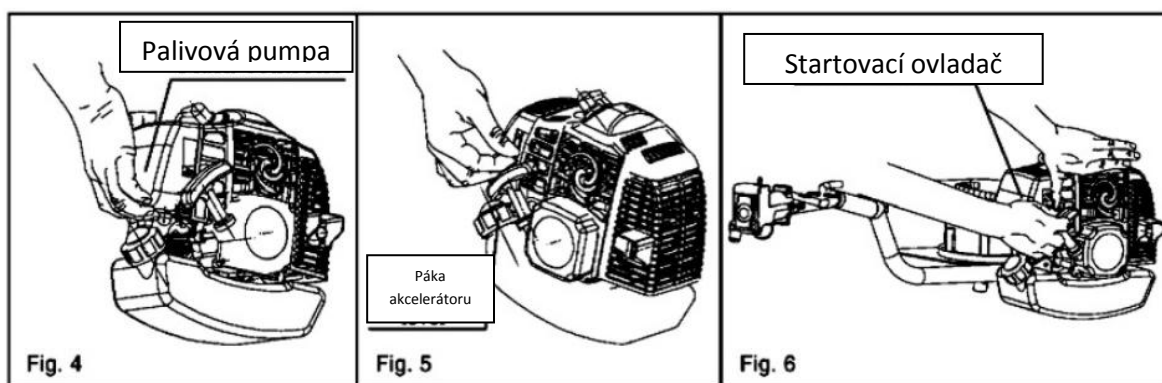

Motor je navržen způsobem, že palivo se vrací zpět do nádrže tzn. že pokud bude čerpadlo na moment odstaveno nedojde k nadměrnému čerpání paliva.

Pokud čerpadlo funguje nesprávně může to způsobit problémy při startu.

### ZASTAVENÍ MOTORU (Obr.8)

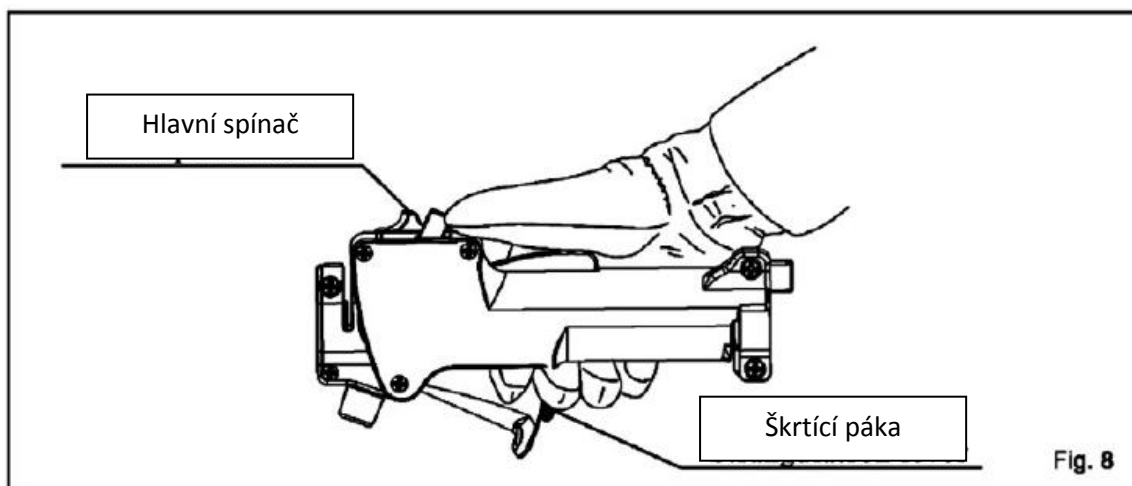

1. Uvolněte škrtící páčku a nechte motor jít na minimální otáčky
2. Hlavní spínač přepněte do polohy STOP



## UPOZORNĚNÍ

- Jak je znázorněno na obrázku, když motor zastavíte, aby si odpočinul ujistěte se, že vnitřní součást zátky nádrže není ponořena v palivu.
- Pokud je díra pro odvod vzduchu ponořena do paliva může dojít ke ztrátě paliva v důsledku většího vnitřního tlaku v nádrži
- Během pracovního procesu a hned po něm se nedotýkejte jednotky motoru, zejména výfuku.

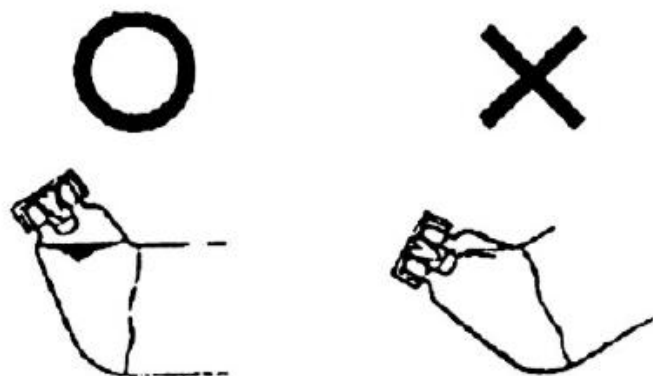

## KARBURÁTOR (Obr.9)

Karburátor všeobecně nepotřebuje nastavení. Všechno nastavení je provedeno již při výrobě. Tovární nastavení.

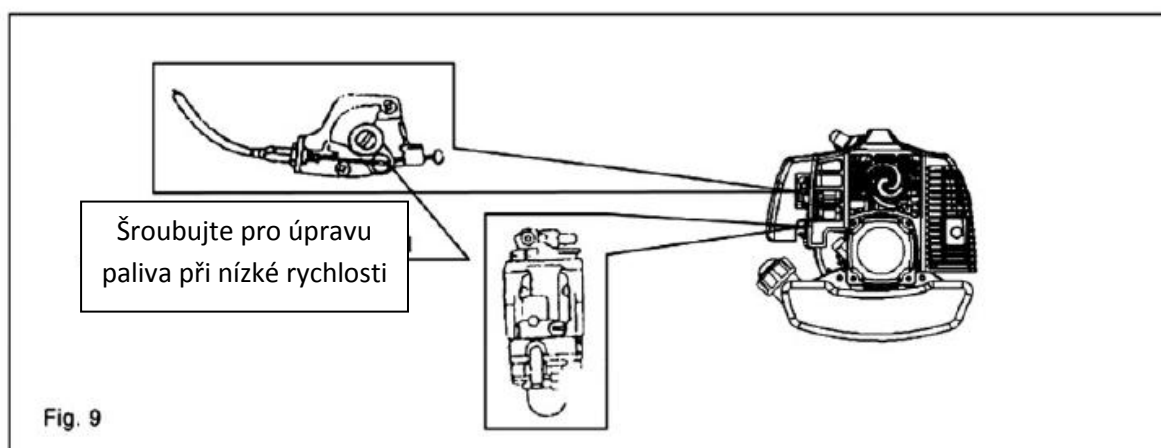

## E. ÚDRŽBA A SKLADOVÁNÍ

### - **Vyčistěte vzduchový filtr**

Důkladně vyčistěte vzduchový filtr. Po čištní vzduchového filtru jej důkladně ručně osušte. (Obr. 10)

### - **Zkontrolujte utaženost šroubů**

Časem zkontrolujte utaženost všech šroubů, pokud budou povoleny, utáhněte je. (Obr.11)

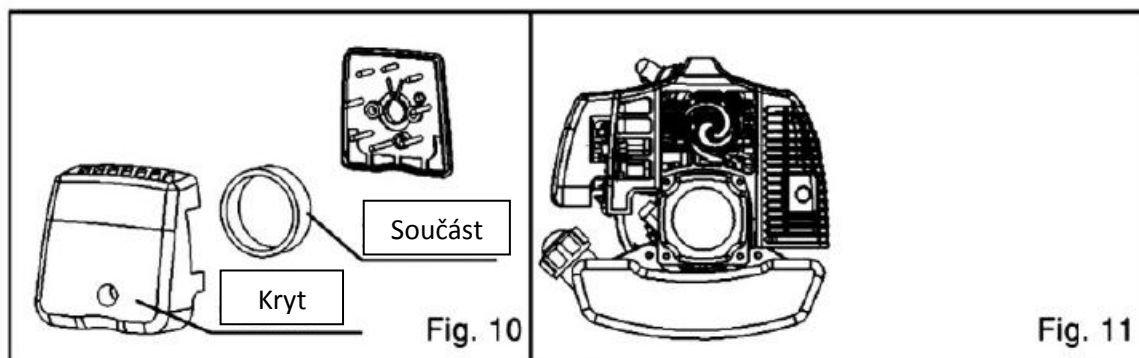

### - **Údržba po každých 50 pracovních hodinách**

Vyčistěte a vyjměte zapalovací svíčku

Odstraňte zůstatky sedimentů uhlíku a izolatory. Nastavte vzdálenost mezi elektrodami v rozmezí 0,6 do 0,7 mm. (Obr. 12)

Vyčistěte palivový filtr

Pomocí drátu nebo šňůrky vyndejte filtr z palivové díry a vyčistěte jej benzínem, pokud je hodně znečištěný vyměňte ho. (Obr. 13)

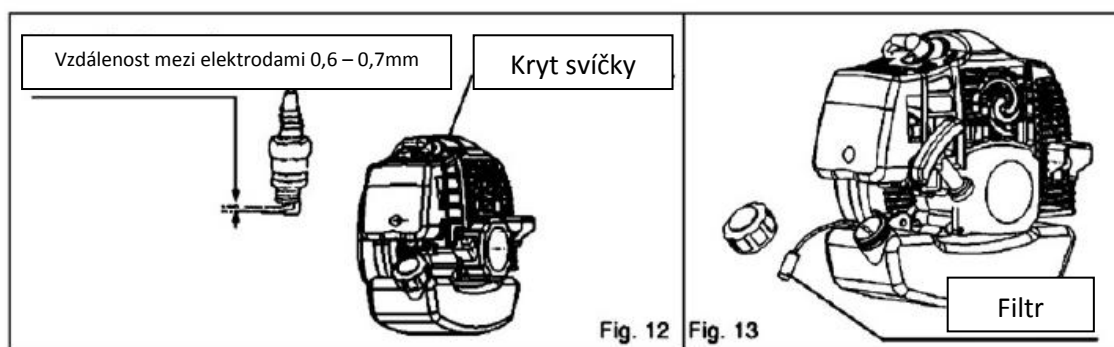

## **DLOHODOBÉ SKLADOVÁNÍ**

Pokud nebudete používat vrták po dobu více než jednoho měsíce držte se a skladujte jej dle níže uvedených bodů:

- Vyprázdněte palivovou nádrž
- Vyčistěte součásti palivové nádrže a palivový filtr s čistým benzínem.
- Vyndejte zapalovací svíčku. Nalijte malé množství čistého motorového oleje skrze díru pro svíčku. Po stisknutí startéru 2 až 3 krát vraťte svíčku zpátky a zastavte motor v pozici komprese.
- Vyčistěte části motoru čistou látkou namočenou v oleji a nechte vrták na suchém místě mimo dosahu ohně.

## **POZNÁMKA**

Pokud necháte vrták po dlouhou dobu stát bez vyprázdnění palivové nádrže, sedimenty paliva budou nepříznivě působit na karburátor a palivový filtr co může způsobit poškození, nebo dokonce zničení motoru.

Před a po použití vrtáku vždy zkontrolujte jeho součásti, motor, tělo atd. Pokud je vrták v dobré kondici zaručí bezpečnou a efektivní práci.

Zkontrolujte zda nejsou součásti uvolněné nebo zda nechybí, pokud jsou uvolněné, dotáhněte, pokud chybí obraťte se na svého prodejce.

## ZÁRUČNÍ LIST

### ZÁRUKA 24 MĚSÍCŮ

Název zařízení: **MOTOROVÝ PŮDNÍ VRTÁK** Model: HL490A; HL490A-2

Model: .....

Jméno a příjmení zákazníka :..... Datum nákupu :.....

Místo nákupu ( razítko obchodu a čitelný podpis):

.....

#### **Dodavatel:**

**M.A.T.A CZECH s.r.o**

Radlická 2485/103

150 00 Praha 5

Česká republika

Tel.: 00420 251 556 893

#### **Autorizovaný servis CZ:**

PM servis

Na barikádách 670

196 00 PRAHA 9

Tel.: 00420 777 30 20 60

#### **Autorizovaný servis SK:**

KAINZ TESLA SERVICE

Galvaniho ul. 2/A

821 04 Bratislava

Tel.: 00421 2 434 11 060

Servis je přístupný každý všední den od 09.00 do 16.00 hod.

### **ZÁRUKA**

1. Výrobek byl důkladně prověřen v továrně a vlastní záruku kvality.
2. Záruka je udělována na dobu 24 měsíců od data nákupu.
3. Záruční oprava bude provedena po předložení:
  - platného a správně vyplněného záručního listu
  - kopie účtu nebo paragonu s čitelným datem nákupu a razítkem obchodu, originál může být k nahlédnutí
4. Zařízení uživatel doručí do místa zakoupení.
5. Opravy jsou vykonávány způsobem, který určí výrobce.

## **ZÁRUČNÍ PODMÍNKY**

1. Výrobce je odpovědný pouze za výrobní vady zařízení.
2. Výrobce není odpovědný za vady vzniklé z důvodů: nesprávného používání zařízení, které není v souladu s pokyny uvedenými v návodu k použití, nesprávného uchování, údržby, přepravy (v případě přepravy prostřednictvím transportní firmy je nutno zkontrolovat zásilku v průběhu přebírání, v případě poškození tuto skutečnost okamžitě nahlásit přepravní firmě a sepsat protokol o škodě v přítomnosti kurýra), nesprávného zajištění zařízení, čištění, používání zařízení způsobem, který není v souladu s jeho určením, včetně profesionálního použití zařízení (podnikatelským subjektem pro výdělečné účely).
3. Záruka se netýká: akumulátorů, nakládacího zařízení a součástí, které vykazují známky běžného opotřebení.
4. Záruka se netýká poškození vzniklého z vnitřních důvodů takových, jako jsou mechanická poškození, znečištění, zaplavení, atmosférické vlivy, nesprávná instalace, přepětí elektrické soustavy, použití, které není v souladu s určením.
5. Kupující má povinnost uchování originálního továrního obalu zařízení po celou dobu platnosti záruky.
6. Záruka neplatí v případě použití špatné směsi paliva a oleje, špatné kvality paliva nebo oleje a paliva uchovávaného déle než 30 dní.
7. V případě neoprávněné reklamace uživatel v plné výši hradí náklady testování a přepravy zařízení.
8. Při výměně výrobku za nový je odečtena hodnota chybějících nebo zákazníkem poškozených součástí a náklady na jejich opravu.
9. Pokud se v průběhu záruční doby vyskytne závada, která nemůže být opravena, zařízení bude vyměněno za nové nebo bude vrácena finanční částka v hodnotě nákupu.
10. Nejsou vydávány duplikáty záručních listů.
11. Záruční list neplatí v případě odprodeje výrobku.
12. Záruka výrobce se vztahuje výlučně k výrobku koupenému bezprostředně u Výrobce nebo u autorizovaných distributorů/dodavatelů.
13. Termín vyřízení reklamace na základě záruky je maximálně do 30 dní.
14. Tato záruka na prodaný spotřebitelský výrobek nevylučuje, neomezuje, ani neodročuje oprávnění vznikající z nesouladu zboží se smlouvou.
15. Tato záruka vylučuje odpovědnost prodejce z titulu garance za fyzické vady výrobků.

## **SERVIS**

*Než nahlásíte reklamaci,  
důkladně zkontrolujte Vaše  
zařízení a **seznamte se***

Pokud bude v záruční době nutné zařízení opravit, vynasnažíme se toto zajistit.

Termín opravy se může prodloužit o čas nezbytný na odběr zařízení z místa prodeje a doručení do servisního střediska dodavatele. Pokud neexistuje možnost opravy, čas reklamace může být prodloužen o dobu nutnou na doručení součástí od výrobce s písemným souhlasem klienta. Firma M.A.T.A. Czech s.r.o. se nezavazuje k dodání náhradních dílů v době záruční opravy.

**Znečištění stroje vzniklé v době jeho provozování má být odstraněno uživatelem před odevzdáním zařízení do servisního střediska. Je zakázáno odevzdávat do servisu zařízení s palivem.** V opačném případě servis může odmítnout přijetí reklamace nebo vyčistí zařízení na náklady klienta nebo odešle zboží na náklady klienta.

Uživatel ztrácí práva vznikající z této záruky v případě:

- zničení nebo ztracení záručního listu
- nedodržování návodu na použití tohoto zboží
- využívání stroje pro výtěžné účely
- provedení svépomocných oprav, předělávek stroje, použití neoriginálních dílů
- svěřením oprav neoprávněným osobám
- používání zařízení nevhodně vzhledem k jeho určení, nesprávného zajištění, čištění, konzervaci,
- na provozní díly se záruka nevztahuje

Datum přijetí k opravě .....

Datum přijetí k opravě .....

Datum opravy .....

Datum opravy.....

Rozsah opravy .....

.....  
.....  
.....

Datum a podpis pracovníka servisu:

.....